

Прейскурант

e VITARA	Коробка передач	Мощность (кВт / л.с.)	Топливо	Цена EUR вкл. НДС 24%
GL 4WD 4WD 61 kWh183 hp	A	135 / 183	Электроэнергии	39 590

Представленные цены, базовая комплектация и пакет дополнительного оборудования носят информативный характер.

Bassadone Baltic OÜ оставляет за собой право изменить цены и набор оборудования или прекратить продажу какой-то модели без предварительного уведомления.

Цены содержат налог с оборота.

Технические данные, расход топлива и/или энергии, CO2 автомобиля могут отличаться в зависимости от уровня комплектации автомобиля и условий эксплуатации!

Технические данные

4WD 61 kWh183 hp	
Двигатель	
Тип	4WD 61 kWh183 hp
Тип двигателя	Электроэнергии
Макс. мощность, кВт/л.с./об/мин	135 / 183
Коробка передач	A
Тип привода	4WD
Максимальная мощность электромотора (кВт/л.с.)	135/183
Макс. крутящий момент (Н·м)	307
Зарядка	
Емкость батареи (кВт·ч)	61
Емкость встроенной зарядки (кВт)	11

Максимальная скорость зарядки, кВт	60-70
Обычная зарядка, % / час:мин / мощность зарядки, кВт	10-100 / 05:50 / 11
Быстрая зарядка, % / час:мин / мощность, кВт	10-80 / 0:45
Тип аккумулятора	литий-ионный
Устройство подогрева аккумулятора	Да
Гарантия на аккумулятор, г/км	8 / 160 000
Гнездо для зарядки	CCS2, Type 2
Тип кузова	
Количество дверей	5
Количество мест	5
Категория	M1
Тип кузова	Минивэн
Размеры	
Длина, мм	4275
Ширина, мм	1800
Высота, мм	1635
База, мм	2700
Мин. радиус разворота, м	5,2
Клиренс, мм	180
Объем грузового отсека/багажника (длина / ширина / высота / объем)	238-1052
Масса	
Порожняя масса готового к движению автомобиля, кг	1860-1899
Снаряженная масса, кг	2360
Максимальная допустимая масса прицепа с/без тормозов, кг	750 / 750
Ходовые качества	
Максимальная скорость, км/ч	150
Разгон 0-100 км/ч, с	7,4

Расход топлива	
Вид топлива	Электроэнергии
Расход электроэнергии (кВт-ч/100 км)	16,6
Запас хода в смешанном режиме (WLTP), км	395
Резина и диски	
Размер колесных дисков в дюймах	18
Размеры резины	225/55R18

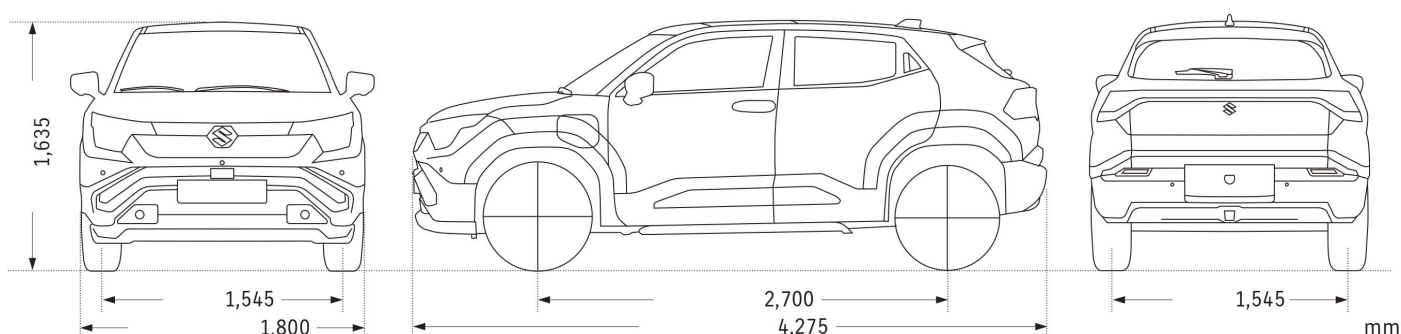

Технические данные, расход топлива и/или энергии, CO2 автомобиля могут отличаться в зависимости от уровня комплектации автомобиля и условий эксплуатации!

Оснащение

Ходовая часть	GL 4WD
255/55R18 + литые диски	✓
TPMS (система контроля давления в шинах)	✓
Вентилируемые дисковые (передние)	✓
Вентилируемые дисковые (задние)	✓
Рулевой механизм - реечная передача	✓
MacPherson - подвеска (передняя)	✓
Экстерьер	GL 4WD

Светодиодные проекционные LED	✓
Регулировка фар по высоте с приборной доски	✓
Сопровождение светом до дверей	✓
LED огни дневного света (DRL)	✓
Задние противотуманные фары (светодиодные)	✓
Светодиодные указатели поворота в боковых зеркалах	✓
Дополнительный LED стоп-сигнал	✓
Дверные зеркала заднего вида: в цвет кузова	✓
Электрически складные зеркала	✓
Дверные зеркала заднего вида: с подогревом	✓
Наружные дверные ручки (в цвет кузова)	✓
Передний и задний бамперы (в цвет кузова + черный)	✓
Передняя решетка чёрная	✓
Расширители колесных арок (черные)	✓
Отделка задней двери (в цвет кузова)	✓
Задний спойлер (в цвет крыши)	✓
Боковые молдинги черного цвета	✓
Ручка багажника электромагнитный	✓
Стекла передних дверей (зеленое стекло + УФ-фильтр)	✓
Стекла задних дверей (затемненные)	✓
Лобовое стекло – зеленое стекло + звукоизоляция + УФ-фильтр + ИК-фильтр	✓
Г-образный антиобледенитель лобового стекла	✓
Затемненное заднее стекло	✓
Подогрев заднего стекла	✓

Передние стеклоочистители: 2 скорости (низкая, высокая) + регулируемая чувствительность + стеклоомыватель	✓
Стеклоочистители задние: 1 скорость + прерывистый + омыватель	✓
Автоматические стеклоочистители с датчиком дождя	✓
Рулевое управление и приборная панель	GL 4WD
Цифровая приборная панель с 10,25-дюймовым экраном	✓
10,1-дюймовый цветной ЖК-дисплей	✓
Навигация	✓
„Apple CarPlay“ и „AndroidAuto“	✓
Bluetooth	✓
TPMS (система контроля давления в шинах)	✓
Часы	✓
Датчик наружной температуры	✓
Управление освещением	✓
2-спицевое рулевое колесо с отделкой из искусственной кожи	✓
Телескопическая рулевая колонка с ручным наклоном	✓
Переключатели аудиосистемы на колесо	✓
Кнопка голосового управления	✓
Адаптивный круиз-контроль (ACC)	✓
Ограничитель скорости	✓
Система помощи при удержании полосы движения (LKA)	✓
Информационный дисплей	✓
Селектор переключения передач	✓
Выбор режима вождения: Eco/Normal/Sport	✓
Переключатель режима управления одной педалью	✓

Переключатель режима TRAIL	✓
Система помощи при старте в гору	✓
Оборудование для комфорта	GL 4WD
Розетка на 12 В в центральной приборной панели	✓
Передний USB-порт (1 разъем типа А и 1 разъем типа С)	✓
Задний USB-порт (1 разъем типа А и 1 разъем типа С)	✓
Подогрев рулевого колеса	✓
Подогрев	✓
Автоматический кондиционер	✓
Задний канал подогрева	✓
Воздушный фильтр салона	✓
Электростеклоподъемники: передние, задние	✓
Дверные замки с электроприводом (без ключа)	✓
Система бесключевого доступа	✓
Система запуска без ключа	✓
Интерьер	GL 4WD
Передний плафон освещения салона (3 положения)	✓
LED освещение пространства над 2 рядом сидений	✓
Подсветка в бардачке	✓
Подсветка ножного пространства (передние сиденья)	✓
Лампа подсветки багажника	✓
Подсветка интерьера (12 цвета)	✓
Материал обивки сидений текстиль	✓
Передние сиденья: функция продольного перемещения и откидывания назад	✓

Регулятор высоты сиденья (со стороны водителя)	✓
Подогрев водительского и пассажирского сидений	✓
Карман на спинке сиденья (со стороны пассажира)	✓
Подголовники спереди	✓
Заднее сиденье со складывающейся в соотношении 4:2:4 спинкой	✓
Задние сиденья: функция скольжения и наклона	✓
Центральный подлокотник сзади	✓
Центральный подлокотник заднего сиденья с 2 подстаканниками	✓
Заднее сиденье – подголовники (боковые), подголовник седловидной формы (центральный)	✓
Автоматическое антибликовое зеркало заднего вида	✓
Солнцезащитные козырьки: с держателем билета, с зеркалом в противосолнечном козырьке	✓
Центральная консоль с 2 подстаканниками	✓
Ящик в центральной консоли с подлокотником	✓
Средний лоток центральной консоли	✓
Бардачок	✓
Держатели бутылок: передние x 2, задние x 2	✓
Задние крючки для одежды (x2)	✓
Динамики в передних дверях	✓
Динамики в задних дверях	✓
DAB радио	✓
Антенна «акулий плавник»	✓
Багажное отделение	GL 4WD
Полка для вещей в багажном отделении	✓

Двойное дно багажного отделения	✓
Багажный ящик под полом багажного отделения	✓
Крючок для хозяйственных сумок (в багажном отделении)	✓
Оборудование для охраны и безопасности	GL 4WD
Антиблокировочная тормозная система (ABS) с функцией электронного распределения тормозных усилий EBD	✓
ESP (Система курсовой устойчивости)	✓
Электроусилитель руля (EPS)	✓
Электронный стояночный тормоз (EPB)	✓
DSBS II (система автоматического торможения с двумя камерами) – обнаружение пешеходов и велосипедистов, обнаружение мотоциклов	✓
Система экстренного торможения во избежание повторных столкновений	✓
Сигнал аварийной остановки (ESS)	✓
Система помощи при удержании полосы движения (LKA)	✓
Система предотвращения схода с полосы движения (LDP)	✓
Адаптивный круиз-контроль (ACC)	✓
Функция распознавания дорожных знаков	✓
Ограничитель скорости	✓
Ассистент переключения фар дальнего света (HBA)	✓
Система контроля слепых зон (BSM)	✓
Система предупреждения об объектах, двигающихся поперечно сзади (RCTA)	✓
Система мониторинга состояния водителя	✓
Подготовлен к антиалкогольному блокиратору	✓
Система eCall	✓
Камера заднего вида	✓

Предупреждение о расстоянии при парковке задним и передним ходом	✓
Система полного привода ALLGRIP-e	✓
Выбор режима вождения: Eco/Normal/Sport	✓
Система помощи при старте в гору	✓
Контроль устойчивости на спуске (4WD)	✓
Система акустического оповещения о приближающихся транспортных средствах (AVAS)	✓
Система разблокировки дверей при ударе	✓
Передние подушки безопасности SRS	✓
Боковые подушки безопасности SRS (передние)	✓
Шторки безопасности SRS	✓
Подушка безопасности для коленей водителя	✓
Система отключения подушки безопасности переднего пассажира	✓
Ремни безопасности: 3-точечные ремни безопасности ELR с натяжителями и ограничителями силы (Передние)	✓
Передние: регулятором высоты на уровне плеч	✓
Ремни безопасности: 3-точечные ремни безопасности ELR с натяжителями и ограничителями силы (двумя боковыми), один 3-точечный ремень безопасности ELR (по центру) (Задние)	✓
Сигнализация о непристегнутых ремнях безопасности спереди и сзади (индикатор и звуковой сигнал)	✓
Система распознавания пассажиров спереди и сзади	✓
Крепления для детского сиденья ISOFIX	✓
Верхние крепления для детского сиденья (сбоку)	✓
Блокировка замков задних дверей от открывания изнутри	✓
Усилители боковых дверей	✓
Переключатель центрального замка со стороны водителя	✓

Дистанционное управление замками дверей - С функцией аварийной световой сигнализации	✓
Иммобилайзер	✓
Охранная сигнализация (дверь + передний капот)	✓
Связь	GL 4WD
Система телематики Suzuki Connect с контролем через приложение для смартфона. Suzuki Connect предоставляется бесплатно в течение первых 36 месяцев	✓

Дополнительное оснащение

Заводское дополнительное оборудование	GL 4WD
"Бесплатный цвет – Белый	0
Металлик или перламутровый цвет	549
Текстильные коврики	0
Зарядный кабель TYPE 2 <>	190

Цвет



Arctic White Pearl



Bluish Black Pearl



Celestial Blue Pearl
Metallic



Grandeur Grey Pearl
Metallic



Land Breeze Green Pearl
Metallic



Splendid Silver Pearl
Metallic

Внимание! Изображение автомобиля на фото носит иллюстративный характер. Оборудование машины, в т.ч. цвет крыши, корпусов зеркал, рейлингов, капсул на дисках, задних окон и пр. может изменяться в зависимости от оснащения машины.